

MF-MM

STIHL

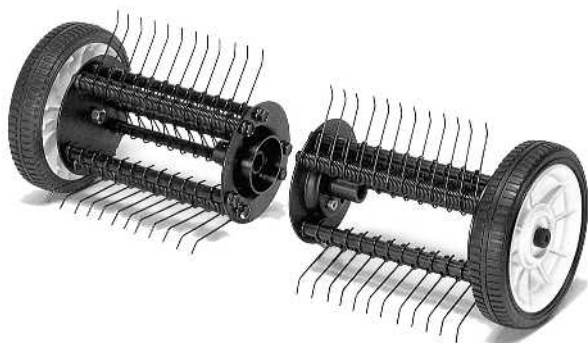

2 - 11 **Návod k použití**



Obsah

1	MultiSystém.....	2
2	Vysvětlivky k tomuto návodu k použití.....	2
3	Bezpečnostní pokyny a pracovní technika.....	2
4	Použití.....	6
5	Přípustné MultiMotory.....	7
6	Montáž MultiNástroje.....	7
7	Montáž ochranných přípravků.....	8
8	Startování / vypínání stroje.....	8
9	Výměna pružících hrotů.....	9
10	Skladování stroje.....	9
11	Pokyny pro údržbu a ošetřování.....	9
12	Jak minimalizovat opotřebení a jak zabránit poškození.....	10
13	Důležité konstrukční prvky.....	10
14	Technická data.....	10
15	Pokyny pro opravu.....	11
16	Likvidace stroje.....	11
17	Adresy.....	11

1 MultiSystém

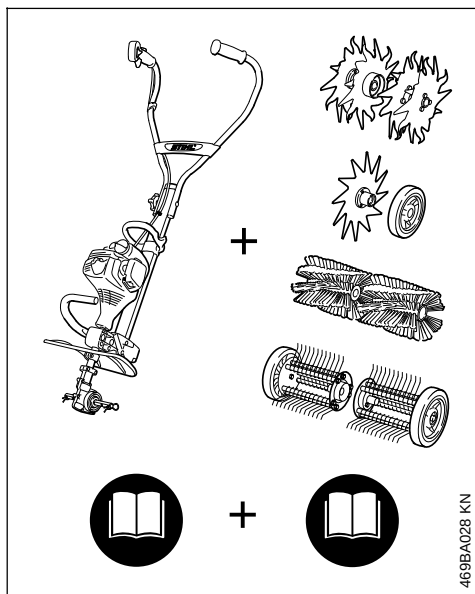

U MultiSystému STIHL se z různých MultiMotorů a MultiNástrojů sestavuje jeden stroj. Funkční jednotka vytvořená z MultiMotoru a MultiNástroje je v tomto návodu k použití nazývána (motorovým) strojem.

Z toho vyplývá, že návody k použití MultiMotoru a MultiNástroje tvoří společně kompletní návod k použití stroje.

Ještě před prvním uvedením stroje do provozu si bezpodmínečně pozorně přečtěte vždy **oba dva** návody k použití a bezpečně je uložte pro pozdější použití.

2 Vysvětlivky k tomuto návodu k použití

2.1 Obrázkové symboly

Veškeré na stroji zobrazené symboly jsou vysvětleny v tomto návodu k použití.

2.2 Označení jednotlivých textových pasáží



Varování jak před nebezpečím úrazu či poranění osob, tak i před závažnými věcnými škodami.

UPOZORNĚNÍ

Varování před poškozením stroje jako celku či jeho jednotlivých konstrukčních částí.

2.3 Další technický vývoj

STIHL se neustále zabývá dalším vývojem veškerých strojů a přístrojů; z tohoto důvodu si musíme vyhradit právo změn objemu dodávek ve tvaru, technice a vybavení.

Z údajů a vyobrazení uvedených v tomto návodu k použití nemohou být proto odvozovány žádné nároky.

3 Bezpečnostní pokyny a pracovní technika

 Při práci s odstraňovačem mechu jsou nutná zvláštní bezpečnostní opatření, neboť se pracuje s vysokými otáčkami pracovního nástroje.

 Ještě před prvním uvedením stroje do provozu si vždy bezpodmínečně pozorně přečtěte oba dva návody k použití (pro MultiMotor a MultiNástroj) a bezpečně je uložte pro pozdější použití. Nedbání pokynů v návodech k použití může být životu nebezpečné.

Stroj předávejte či zapůjčujte pouze těm osobám, které jsou s tímto modelem a jeho obsluhou obeznámeny – vždy jim předejte návody k použití MultiMotoru a MultiNástroje.

Odstraňovač mechu se používá k odstraňování starých, vyschlých odřezků, mechu, zbytků trávy nebo kořenů z trávnickových ploch.

K jiným účelům nesmí být stroj používán – **hrozí nebezpečí úrazu!**

Používejte pouze takové pracovní nástroje či příslušenství, které jsou firmou STIHL pro tento stroj povoleny, či technicky adekvátní díly. V případě dotazů k tomuto tématu kontaktujte odborného prodejce.

Používejte pouze vysokojakostní nástroje či příslušenství. V opačném případě může hrozit nebezpečí úrazu či poškození stroje.

STIHL doporučuje používat originální nástroje a příslušenství značky STIHL. Jsou svými vlastnostmi optimálně přizpůsobeny jak výrobku samotnému, tak i požadavkům uživatele.

Ochranný kryt stroje nemůže ochránit uživatele před všemi předměty (kameny, sklem, dráty atd.), které mohou být pracovním nástrojem odmrštěny. Tyto předměty se mohou někde odrazit a pak uživatele zasáhnout.

Na stroji neprovádějte žádné změny – mohlo by to vést k ohrožení bezpečnosti. STIHL vylučuje jakoukoli zodpovědnost a ručení za osobní a věcné škody způsobené použitím nedovolených pracovních nástrojů.

K čištění stroje nikdy nepoužívejte vysokotlaké čističe. Prudký proud vody by mohl poškodit jed notlivé díly stroje.

3.1 Oblečení a výstroj

Noste předpisové oblečení a výstroj.



Oblečení musí být účelné a nesmí překážet v pohybu. Těsně přiléhající oděv – pracovní overal, v žádném případě pracovní plášť.

Nikdy nenoste oděvy, které by se mohly zachytit ve dřevě, v chrástí nebo pohybujících se částech stroje. Ani žádné šály, kravaty či šperky a ozdoby. Dlouhé vlasy svažte a zajistěte tak, aby se nacházely nad rameny.



Noste pevnou obuv s hrubou, neklouzávou podrážkou.

VAROVÁNÍ



Ke snížení nebezpečí očních úrazů noste těsně přiléhající ochranné brýle

podle normy EN 166. Dbejte na správné a přiléhavé nasazení brýlí.

Noste osobní ochranu sluchu – např. ochranné kapsle do uší.



Noste robustní pracovní rukavice z odolného materiálu (například kůže).

STIHL nabízí rozsáhlý program osobního ochranného vybavení.

3.2 Při přepravě stroje

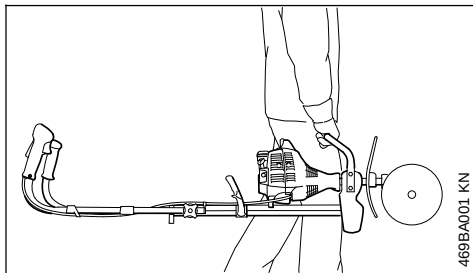

Vždy vypněte motor.

Stroj noste za přepravní rukojeť, s pracovním nástrojem směřujícím dopředu.

Nikdy se nedotýkejte horkých dílů stroje – **hrozí nebezpečí popálení!**

Při přepravě ve vozidlech: Stroj zajistěte proti převržení, poškození, jakož i vytečení paliva.

Na krátké vzdálenosti je možno motorový stroj táhnout i proti pracovnímu směru. Při přepravě motorový stroj nikdy netáhněte proti pracovnímu směru – hrozí nebezpečí poškození! Může přitom dojít k ulomení pružících hrotů.

3.3 Před nastartováním

Zkontrolujte provozně bezpečný stav stroje – dbejte na patřičné kapitoly v návodech k použití pro MultiMotor a MultiNástroj:

- pracovní nástroj: správná montáž, pevné usazení a bezvadný stav (čisté, lehce pohyblivé a nezdeformované)
- namontované oba ochranné nástavce a zástěrka
- Zkontrolujte ochranné přípravky, nejsou-li poškozené, resp. opotřebované. Nikdy stroj neprovozujte s poškozeným ochranným krytem – poškozené díly vyměňte
- Na ovládacích a bezpečnostních zařízeních neprovádějte žádné změny.

- Rukojeti musí být čisté a suché, beze stop oleje či nečistot – je to důležité pro bezpečné vedení stroje.
- Vyklopte dvouruční rám a pevně ho utáhněte roubíkovým fixačním šroubem. Viz kapitola „Nastavení řídicíkové rukojeti“ v návodu k použití pro MultiMotor.

Stroj smí být provozován pouze v provozně bezpečném stavu – **hrozí nebezpečí úrazu!**

Zkontrolujte správnou polohu převodovky, případně ji správně nastavte. V důsledku nesprávného směru otáčení MultiNástroje hrozí nebezpečí úrazu!

Viz pokyny ke kapitole „Montáž MultiNástroje“.

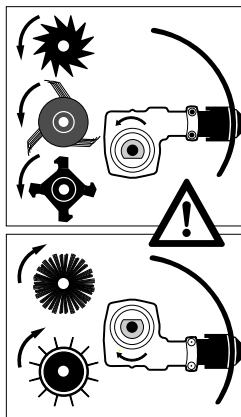

U kovových nástrojů umístěte převodovku tak, aby hřídel ležela pod tyčí.

Provedte u:

- půdní frézy BF-MM
- kypřiče půdy BK-MM
- zarovnávače okrajů FC-MM
- vertikulátoru RL-MM
- odstraňovače mechu MF-MM

3.4 Jak stroj držet a vést

Dbejte vždy na pevný a bezpečný postoj.

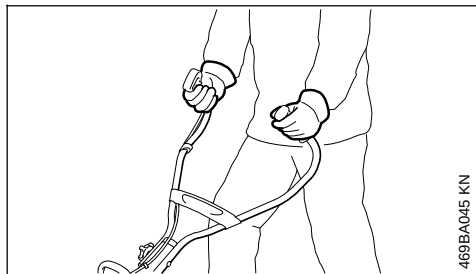

468BA045 KN

Stroj držte vždy pevně oběma rukama za rukojeti.

Pravá ruka je na ovládací rukojeti, levá ruka na držadle trubkové rukojeti.

3.5 Při práci

V případě hrozícího nebezpečí, resp. v nouzovém případě motor okamžitě vypněte – kombinovaný ovladač / zastavovací spínač / zastavovací tlačítko přesuňte na 0, resp. STOP.



V okruhu 5 m se nesmí zdržovat žádná další osoba – při kontaktu s pracovním nástrojem a v důsledku odmršťovaných předmětů **hrozí nebezpečí úrazu!** Tento odstup zachovávejte i od věcí (vozidel, oken) – **hrozí hmotné škody!**

Dbejte na správně seřízený volnoběh, aby se pracovní nástroj po puštění plynové páčky již dále nepohyboval. Pravidelně kontrolujte, resp. korigujte seřízení volnoběhu. Pokud se pracovní nástroj ve volnoběhu přesto pohybuje, nechejte provést opravu u odborného prodejce – viz návod k použití pro MultiMotor.



Převodová skříň je během práce velice horká. Nedotýkejte se převodové skříňe – **hrozí nebezpečí popálení!**

Nikdy nepracujte bez ochranného krytu vhodného pro stroj a pracovní nástroj – v důsledku odmršťovaných předmětů nebo kontaktu s pracovním nástrojem **hrozí nebezpečí úrazu!**

Při práci stůjte vždy za ochranným krytem nebo stranou od stroje – nikdy nestůjte vpředu v pásmu pracovního nástroje.

Pracovní nástroje nevtačujte do země.

Pozor při náledí, v mokru, na svazích nebo na nerovném terénu atd. – hrozí nebezpečí uklouznutí!

Všechny překážky nebo předměty z pracovního prostředí odstraňte – hrozí nebezpečí úrazu!

Zkontrolujte terén – pevné předměty (kameny, kovové díly apod.) by mohly pracovní nástroj poškodit.



V žádném případě nesmíte pracovat v prostoru, kde jsou nad zemí nebo přímo těsně pod zemí vedeny kabely či jiná vedení – **hrozí nebezpečí úrazu elektrickým proudem!** Pokud by se pracovní nástroj těchto objektů dotkl a zničil je, mohlo by dojít k životu nebezpečným či smrtelným úrazům.

Stroj vedte pouze rychlostí chůze.

Mimořádné opatrnosti je zapotřebí při přitahování stroje k pracovníkoví – **hrozí nebezpečí úrazu rotujícím pracovním nástrojem!**

Dbejte vždy na pevný a bezpečný postoj.

Mimořádné opatrnosti je zapotřebí při otáčení stroje – zejména na svazích.

Na svazích je třeba pracovat napříč svahem. Při sklouznutí nebo kontaktu s pracovním nástrojem **hrozí nebezpečí úrazu!**

Nikdy nepracujte na strmých svazích. Při ztrátě kontroly nad strojem **hrozí nebezpečí úrazu!**

V bezprostřední blízkosti plotů, ohrad, zdí, kamenů, kořenů, stromů nebo v hustě porostlém terénu pracujte vždy obzvláště opatrně. Pevné předměty mohou být odmrštěny nebo mohou poškodit pracovní nástroj – **hrozí nebezpečí úrazu!**

Při práci podél vysokých divokých porostů, křovin a živých plotů: **neohrožujte zvířata!**

Při práci s ochranou sluchu je třeba zvýšená pozornost a opatrnost – schopnost vnímání zvuků ohlašujících nebezpečí (křik, zvukové signály apod.) je omezena.

Práci včas přerušujte přestávkami, aby se zabránilo stavu únavy a vyčerpání – **hrozí nebezpečí úrazu!**

Pracujte klidně a s rozvahou – pouze za dobrých světelných podmínek a při dobré viditelnosti. Pracujte pozorně a předvídatvě, neohrožujte jiné osoby.

Pokud byl stroj vystaven námaze neodpovídající jeho určení (např. působení hrubého násilí při úderu či pádu), je bezpodmínečně nutné před dalším provozem důkladně zkontrolovat stav provozní bezpečnosti – viz také „Před nastartováním“. Zkontrolujte zejména funkčnost bezpečnostních zařízení. Stroje, jejichž funkční bezpečnost již není zaručena, nesmějí být v žádném případě dále používány. V nejasných případech vyhledejte odborného prodejce.

Nikdy se nedotýkejte pracovního nástroje za běžícího motoru. Pokud by došlo k zablokování

pracovního nástroje nějakým předmětem, okamžitě zastavte motor – teprve potom předmět odstraňte – **hrozí nebezpečí úrazu!**

Blokováním pracovního nástroje a paralelním přidáváním plynu se zvyšuje zátěž stroje a redukuje se pracovní otáčky motoru. Toto vede kvůli permanentnímu prokluzování spojky k přehřívání a k poškození důležitých funkčních částí (např. spojky, plastových částí tělesa) – v důsledku toho hrozí nebezpečí úrazu např. pracovním nástrojem běžícím ve volnoběhu!

V pravidelných krátkých časových intervalech provádějte kontrolu pracovního nástroje a při znatelných změnách proveďte kontrolu okamžitě:

- Motor vypněte, stroj pevně a bezpečně držte.
- Zkontrolujte stav a pevné usazení – pozor na ulomené pružící hroty
- poškozené pružící hroty okamžitě vyměňte

Pásmo pracovního nástroje a ochranného krytu čistěte pravidelně i v průběhu práce.

- Vypněte motor.
- Navlékněte si pracovní rukavice.
- odstraňte trávu, plevel a křoví

K výměně pracovního nástroje vždy vypněte motor – **hrozí nebezpečí úrazu!**

Poškozené nebo nalomené pružící hroty nikdy nadále nepoužívejte a nikdy neopravujte.

3.6 Po skončení práce

Po skončení práce, resp. před opuštěním stroje: vypněte motor.

Pravidelně po skončení práce očišťujte pracovní nástroj od nečistoty, půdy a zbytků rostlin – používejte rukavice – **hrozí nebezpečí úrazu!**

Pro čištění nikdy nepoužívejte žádné prostředky rozpouštějící tuky.

Povrch pracovních nástrojů z kovu potřete po důkladném vyčištění antikoročním prostředkem.

3.7 Pokyny pro údržbu a opravy

Pravidelně provádět úkony pro údržbu stroje. Provádět pouze takové údržbářské a opravářské úkony, které jsou uvedeny v návodech k použití MultiNástroje a MultiMotoru. Veškeré ostatní práce nechat provést u odborného prodejce.

STIHL doporučuje nechat provádět údržbářské a opravářské úkony pouze u autorizovaného, odborného prodejce výrobků STIHL. Autorizovaným odborným prodejcům výrobků STIHL jsou pravidelně nabízena odborná školení a k jejich dispozici jsou dodávány Technické informace.

Používat pouze vysokokvalitní náhradní díly. Jinak hrozí eventuální nebezpečí úrazů nebo poškození stroje. V případě dotazů k tomuto tématu se informujte u odborného prodejce.

Firma STIHL doporučuje používat originální náhradní díly značky STIHL. Jsou svými vlastnostmi optimálně přizpůsobeny jak výrobku samotnému, tak i požadavkům uživatele.

K provedení oprav, údržbářských úkonů a čištění vždy zásadně **vypnout motor – hrozí nebezpečí úrazu!**

4 Použití



Multinástroj odstraňovače mechu MF-Multinástroj slouží k odstraňování starých, uschlých odřezků, mechu, zbytků trávy nebo kořenů z plochy trávníku.

4.1 Příprava

Příliš suchou travnatou plochu mírně postříkat vodou: tím půda mírně změkne, vzniká menší množství prachu.

Pokud je trávník vyšší než asi 5 cm, měl by se před použitím odstraňovače mechu trávník posekat.

VAROVÁNÍ

Z pracovního pásma odstranit veškeré překážky a předměty.

► Určit směr chůze pro vertikulaci.

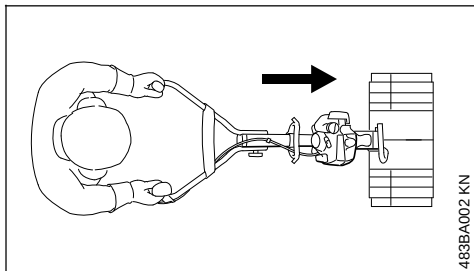

S MultiMotorem s odstraňovačem mechu MF-MM se pracuje směrem dopředu.

Pracovní nástroje se smějí používat jen v jedné poloze nebo směru otáčení. Šipky na přírubách udávají potřebný směr otáčení – viz "Montáž MultiNástroje".

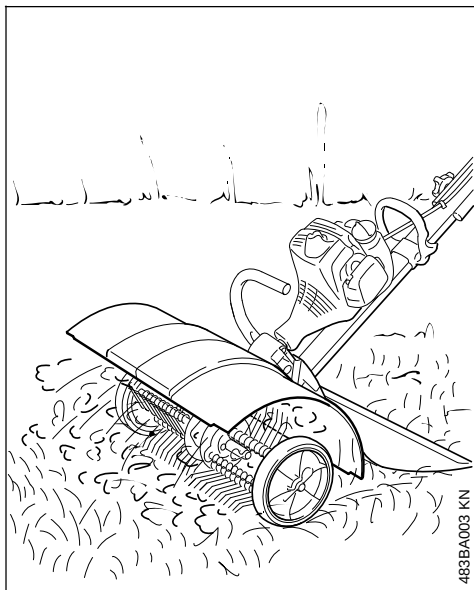

VAROVÁNÍ

Nikdy nepracujte bez krytu, obou ochranných nástavců a zástěrky.

Tato zařízení odvádějí odstraněný a odřezaný materiál jak od stroje, tak od jeho obsluhy.

4.2 Pracovní postup

- ▶ Řídkovou rukojeť uvést do pracovní polohy.
- ▶ Startování motoru
- ▶ pracujte s plným plynem
- ▶ Zvolit takovou posuvnou sílu vpřed, aby se dosáhlo požadovaného pracovního výsledku a otáčky motoru podstatně neklesly.
- ▶ Nikdy nevolit větší rychlost posuvu než je obvyklá rychlost chůze.

4.3 Čištění odstraňovače mechu

Při práci se mohou části rostlin jako např. tráva nebo kořínky obtočit velice pevně okolo upínky nástroje a pracovního nástroje. K čištění pracovních nástrojů:

- Vypnutí motoru
- Navléknout si rukavice
- vnitřní pružinovou svorku vytáhnout z hřídele
- odstraňovač mechu stáhnout z hřídele.
- vnější pružinovou svorku (na kole) vytáhněte z hřídele
- Stáhněte kolo
- Odstranit zbytky kořenů, rostlin a zeminy

Pro montáž viz "Montáž MultiNástroje".

5 Přípustné MultiMotory

Používat pouze MultiMotory, které firma STIHL dodala nebo které pro montáž výslovně povolila.

Provoz tohoto MultiNástroje je přípustný jenom s MultiMotorem STIHL MM 56.

6 Montáž MultiNástroje

6.1 Demontáž osazených MultiNástrojů

VAROVÁNÍ

Navlékněte si pracovní rukavice – **hrozí nebezpečí poranění ostrými, špičatými MultiNástroji a/ nebo horkým povrchem převodovky.**

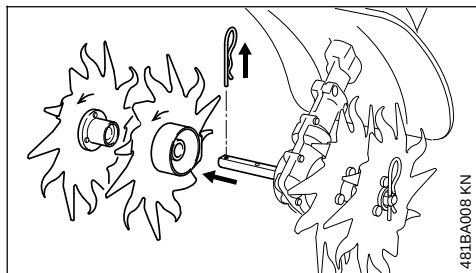

- ▶ stáhněte pružinovou svorku a eventuálně nasazené MultiNástroje stáhnout z hřídele – viz také "Montáž MultiNástroje" v návodu k použití stávajícího MultiNástroje
- ▶ v případě potřeby vyčistěte převodovku

6.2 Kontrola polohy převodovky

VAROVÁNÍ

Zkontrolujte správnou polohu převodovky, příp. ji nastavte – **hrozí nebezpečí úrazu nesprávným směrem otáčení MultiNástroje!**

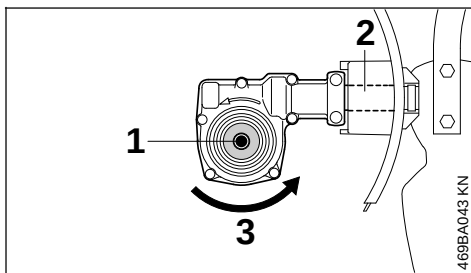

Hřídel (1) je pod tyčí (2).

Směr otáčení (3) MultiNástroje.

6.3 Nastavení polohy převodovky v případě potřeby

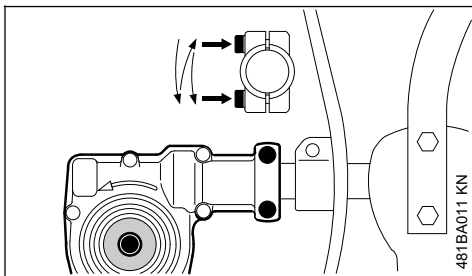

- ▶ povolte svěrací šrouby na převodovce
- ▶ převodovku pootočte o 180°
- ▶ převodovku vyrovnejte do správné polohy
- ▶ oba svěrací šrouby na převodovce utáhněte dle níže uvedeného schématu:
 - první šroub utáhněte jenom mírně
 - druhý šroub utáhněte jenom mírně
 - první šroub utáhněte pevně
 - druhý šroub utáhněte pevně

UPOZORNĚNÍ

Převodovka se již nesmí nechat na tyči otáčet.

6.4 Montáž MultiNástroje

Levý a pravý odstraňovač mechu se liší. Směr otáčení je na převodovce a na přírubě označen šipkami, které musejí souhlasit.

UPOZORNĚNÍ

Při nesprávném směru otáčení může dojít k ulomení pružících hrotů – **nebezpečí poškození!**

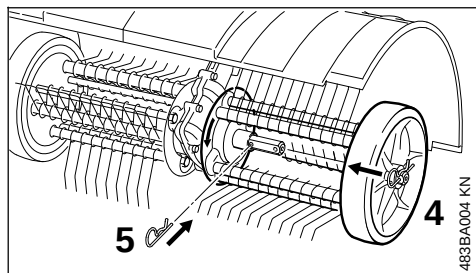

- ▶ levým odstraňovačem mechu (4) otáčejte na hřídeli tak, aby se dal nasunout – přitom dbejte na šipky směru otáčení
- ▶ pružící zásuvku (5) zasuňte do otvoru v hřídeli a nechte zapadnout
- ▶ pravý odstraňovač mechu namontujte stejným způsobem

7 Montáž ochranných přípravek

7.1 Montáž a demontáž ochranných nástavců

Montáž

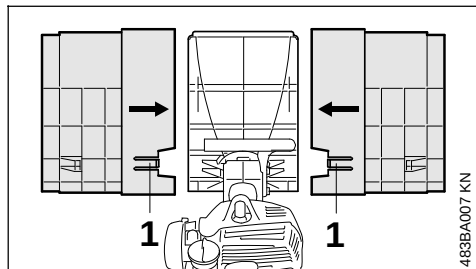

- ▶ oba ochranné nástavce – levý a pravý – nasadte na kryt, nahoře a dole nasuňte na doraz a nechte zapadnout západku (1)

Demontáž

- ▶ Západku (1) odjistíte kombiklíčem a stáhněte ochranný rozšiřovací kryt.



VAROVÁNÍ

Ochranný nástavec odvádí odnášený a odřezaný materiál od stroje a obsluhy. Nikdy nepracujte bez ochranného nástavce.

7.2 Montáž a demontáž zástěrky

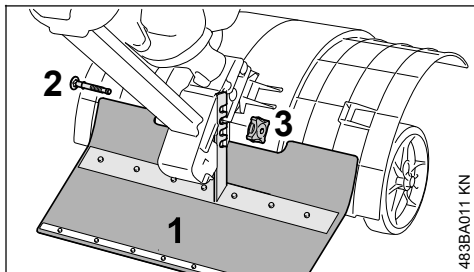

- ▶ Zástěrku (1) upevněte šroubem (2) a otočnou rukojetí (3) na pravou stranu příruby
- ▶ Zástěrku nastavte na vhodnou hloubku, aby se překrývala s krytem
- ▶ Roubíkový fixační šroub utáhnout.



VAROVÁNÍ

Zástěrka odvádí odnášený a odřezaný materiál od stroje a obsluhy. Nikdy nepracujte bez zástěrky.

8 Startování / vypínání stroje

8.1 Startování motoru

Při startování dbát zásadně na provozní pokyny pro MultiMotor!

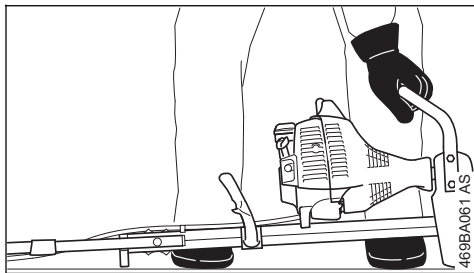

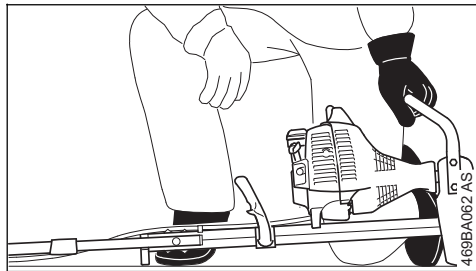

- ▶ Řídkovou rukojeť vyklopit do pracovní polohy.
- ▶ Kola, pokud se na stroji nachází, zaklopte – viz "Kola" v návodu k použití pro MultiMotor.
- ▶ Vodítko stroje, pokud se na stroji nachází, zaklapnout.
- ▶ Stroj položte bezpečně na zem: pracovní nástroj se nesmí dotýkat ani země, ani jiných předmětů – stroj leží na přírubě na motoru a na podpěrci na rámu.
- ▶ Zaujmout pevný a bezpečný postoj – tak, ja je to uvedeno na obrázku.



Vždy stůjte stranou od stroje, nikdy nestůjte vepředu v prostoru pracovního nástroje – **hrozí nebezpečí úrazu rotujícím pracovním nástrojem!**

- ▶ Stroj levou rukou **pevně přitlačte k zemi** – ruka je na **kruhové trubkové rukojeti** – **přitom se nedotýkejte ani plynové páčky, ani aretační páčky**

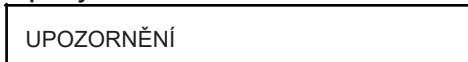

Nikdy nestoupat nohou na trubkovou rukojeť nebo na rám, ani si na ně neklekat.



Při startování motoru může po jeho naskočení dojít k okamžitému pohánění pracovního nástroje – proto ihned po naskočení motoru krátce stisknout plynovou páčku – motor přejde do volnoběhu.

Další postup při startování je popsán v návodu k použití pro MultiMotor.

8.2 Vypnutí motoru

- ▶ Viz návod k použití pro MultiMotor.

9 Výměna pružících hrotů

Pokud jsou jednotlivé pružící hroty silně deformované nebo ulomené, vyměňte je.

- ▶ Demontujte odstraňovač mechu – viz "Demon-táž MultiNástroje"

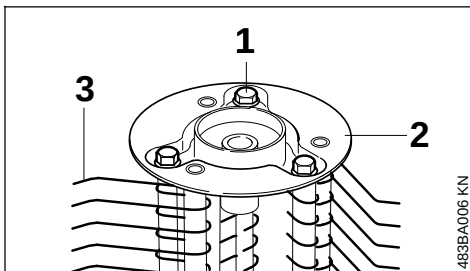

- ▶ Povolte šrouby (1) na odstraňovači mechu
- ▶ Sejměte přírubu (2)

Na trubkách jsou střídavě namontované pružící hroty a kotouče.

- ▶ Stáhněte pružící hroty (3) a kotouče
- ▶ vadné pružící hroty vyměňte
- ▶ střídavě nasuňte pružící hroty a kotouče, až jsou trubky zaplněné
- ▶ Nasaďte přírubu (2)
- ▶ Šrouby (1) pevně utáhnout.
- ▶ Namontujte odstraňovač mechu – viz "Montáž MultiNástroje"

10 Skladování stroje

Při provozních přestávkách delších než cca 30 dnů

- ▶ sejměte, vyčistěte a zkontrolujte odstraňovač mechu s ochrannými nastavci a zástěrkou
- ▶ Stroj uskladněte na suchém a bezpečném místě. chraňte před použitím nepovolanými osobami (např. dětmi)

11 Pokyny pro údržbu a ošetřování

Následující údaje se vztahují na běžné provozní podmínky. Při ztížených podmínkách (velký výskyt prachu atd.) a v případě delší denní pracovní doby se musejí zde uvedené intervaly odpovídajícím zkrátit.

Přístupné šrouby a matice

- ▶ V případě potřeby dotáhnout.

Pracovní nástroje a ochranné přípravky

- ▶ Provést optickou kontrolu, zkontrolovat pevné usazení před započetím práce a po každém doplnění nádržky.
- ▶ V případě poškození vyměnit.

Bezpečnostní nálepka

► Nečitelné bezpečnostní nálepky vyměnit.

12 Jak minimalizovat opotřebení a jak zabránit poškození

Dodržením pokynů uvedených v tomto návodu k použití a pokynů v návodu k použití pro MultiMotor se zabrání přílišnému opotřebení a poškození stroje.

Použití, údržbu a skladování stroje je bezpodmínečně nutné provádět pečlivě tak, jak je to popsáno v těchto návodech k použití.

Za veškeré škody, které budou způsobeny nedodržením bezpečnostních předpisů a pokynů pro obsluhu a údržbu, nese odpovědnost sám uživatel. Toto platí speciálně pro níže uvedené případy:

- firmou STIHL nepovolené změny provedené na výrobku
- použití nástrojů nebo příslušenství, které nejsou pro stroj povoleny, nejsou vhodné nebo jsou provedeny v méněhodnotné kvalitě
- účelu stroje neodpovídajícímu použití
- použití stroje při sportovních a soutěžních akcích
- škody, vzniklé následkem dalšího použití stroje s poškozenými konstrukčními díly

12.1 Údržbářské úkony

Veškeré, v kapitole "Pokyny pro údržbu a ošetřování" uvedené úkony musejí být prováděny pravidelně. Pokud tyto úkony nemůže provést sám uživatel, musí jimi být pověřen odborný prodejce.

STIHL doporučuje nechat provádět údržbářské a opravářské úkony pouze u autorizovaného, odborného prodejce výrobků STIHL. Autorizovaným odborným prodejcem výrobků STIHL jsou pravidelně nabízena odborná školení a k jejich dispozici jsou dodávány Technické informace.

V případě neprovedení nebo při neodborném provedení těchto úkonů může dojít ke škodám na stroji, za které nese zodpovědnost pouze sám uživatel. Toto platí zejména pro níže uvedené případy:

- škody způsobené korozí a jiné škody vzniklé následkem nesprávného skladování
- škody na stroji způsobené použitím náhradních dílů podřadné kvality

12.2 Součásti podléhající opotřebení

Některé díly stroje podléhají i při předpisům a určením odpovídajícímu používání přirozenému opotřebení a v závislosti na druhu a délce použití je třeba tyto díly včas vyměnit. K nim patří mimo jiné:

- Pružící hroty
- Upevňovací díly pro pružící hroty
- Ochranné nástavce
- zástěrka

13 Důležité konstrukční prvky

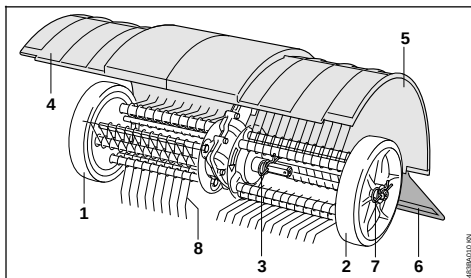

- 1 Právě kolo
- 2 Levé kolo
- 3 Levá vnitřní pružící svorka
- 4 Pravý ochranný nástavec
- 5 Levý ochranný nástavec
- 6 Zástěrka
- 7 Levá vnější pružící svorka
- 8 Pružící hroty

14 Technická data

14.1 Pracovní nástroj

Odstraňovač mechu, levý, pravý
Pracovní šířka: 500 mm

14.2 Hmotnost

Odstraňovač mechu s
ochranným nástavcem a
zástěrkou: 8,6 kg

14.3 REACH

REACH je názvem vyhlášky EG o registraci, klasifikaci a povolení chemikálií.

Informace ke splnění vyhlášky REACH (EG) č. 1907/2006 viz

www.stihl.com/reach

15 Pokyny pro opravu

Uživatelé tohoto stroje smějí provádět pouze takové údržbářské a ošetrovací úkony, které jsou popsány v tomto návodu k použití. Obsáhlejší opravy smějí provádět pouze odborní prodejci.

STIHL doporučuje nechat provádět údržbářské a opravářské úkony pouze u autorizovaného, odborného prodejce výrobků STIHL. Autorizovaným odborným prodejcům výrobků STIHL jsou pravidelně nabízena odborná školení a k jejich dispozici jsou dodávány Technické informace.

Při opravách do stroje montovat pouze firmou STIHL pro daný typ stroje povolené náhradní díly nebo technicky adekvátní díly. Používat pouze vysokokvalitní náhradní díly. Jinak hrozí eventuální nebezpečí úrazů nebo poškození stroje.

Firma STIHL doporučuje používat originální náhradní díly značky STIHL.

Originální náhradní díly značky STIHL se poznají podle číselného označení náhradních dílů STIHL, podle loga { a případně podle znaku K pro náhradní díly STIHL (na drobných součástkách může být také uveden pouze tento znak).

16 Likvidace stroje

Informace týkající se likvidace jsou k dostání u místních úřadů a odborného prodejce výrobků STIHL.

Nesprávná likvidace může být zdraví škodlivá a zatěžovat životní prostředí.

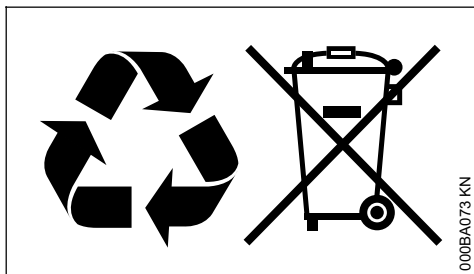

- ▶ Výrobky STIHL včetně obalů odevzdejte na vhodném sběrném místě k opětovnému zhodnocení v souladu s místními předpisy.
- ▶ Nelikvidujte s domácím odpadem.

17 Adresy

17.1 Hlavní sídlo firmy STIHL

ANDREAS STIHL AG & Co. KG
Postfach 1771

0458-483-1021-A

71307 Waiblingen

17.2 Distribuční společnosti STIHL

Německo

STIHL Vertriebszentrale AG & Co. KG
Robert-Bosch-Straße 13
64807 Dieburg
Telefon: +49 6071 3055358

RAKOUSKO

STIHL Ges.m.b.H.
Fachmarktstraße 7
2334 Vösendorf
Telefon: +43 1 86596370

ŠVÝCARSKO

STIHL Vertriebs AG
Isenrietstraße 4
8617 Mönchaltorf
Telefon: +41 44 9493030

ČESKÁ REPUBLIKA

Andreas STIHL, spol. s r.o.
Chrlická 753
664 42 Modřice

17.3 Dovozci firmy STIHL

BOSNA-HERCEGOVINA

UNIKOMERC d. o. o.
Bišće polje bb
88000 Mostar
Telefon: +387 36 352560
Fax: +387 36 350536

CHORVATSKO

UNIKOMERC - UVOZ d.o.o.

Sjedište:
Amruševa 10, 10000 Zagreb

Prodaja:
Ulica Kneza Ljudevita Posavskog 56, 10410 Velika Gorica

Telefon: +385 1 6370010
Fax: +385 1 6221569

TURECKO

SADAL TARIM MAKİNELERİ DIŞ TİCARET A.Ş.
Hürriyet Mahallesi Manas Caddesi No.1
35473 Menderes, İzmir
Telefon: +90 232 210 32 32
Fax: +90 232 210 32 33

www.stihl.com

***0458483102**

0458-483-1021-A

04584831021A

0458-483-1021-A